

LIFE



Symbol

Καφετιέρα φίλτρου 1.25L, 1400W
Drip filter coffee maker 1.25L, 1400W

ΕΛ ΟΔΗΓΙΕΣ ΧΡΗΣΗΣ
EN USER MANUAL

ΠΑΡΑΚΑΛΩ ΔΙΑΒΑΣΤΕ ΚΑΙ ΦΥΛΑΞΤΕ ΑΥΤΕΣ ΤΙΣ ΣΗΜΑΝΤΙΚΕΣ ΟΔΗΓΙΕΣ ΑΣΦΑΛΕΙΑΣ.



Διαβάστε προσεκτικά τις οδηγίες χρήσης πριν θέσετε τη συσκευή σε λειτουργία και φυλάξτε τις οδηγίες, την απόδειξη και εάν είναι δυνατόν το κουτί με την εσωτερική συσκευασία. Εάν δώσετε τη συσκευή σε τρίτο, παρακαλώ μεταβιβάστε και τις οδηγίες χρήσης.

ΣΥΜΒΟΛΑ ΕΓΧΕΙΡΙΔΙΟΥ ΟΔΗΓΙΩΝ

Σημαντικές πληροφορίες για την ασφάλειά σας είναι με ειδική σήμανση. Είναι απαραίτητο να συμμορφώνεστε με αυτές τις οδηγίες προκειμένου να αποφευχθούν ατυχήματα και τυχόν ζημιές στη συσκευή.

⚠ ΠΡΟΕΙΔΟΠΟΙΗΣΗ: Το σύμβολο αυτό σας προειδοποιεί για τους κινδύνους σχετικά με την υγεία σας και υποδεικνύει πιθανούς κινδύνους τραυματισμού.

⚠ ΠΡΟΣΟΧΗ: Αυτό αναφέρεται σε πιθανούς κινδύνους για τη συσκευή ή άλλα αντικείμενα.

i ΣΗΜΕΙΩΣΗ: Αυτό τονίζει συμβουλές και πληροφορίες.

ΟΔΗΓΙΕΣ ΑΣΦΑΛΕΙΑΣ

1. Η συσκευή μπορεί να χρησιμοποιηθεί από παιδιά ηλικίας από 8 ετών και άνω και από άτομα με μειωμένες σωματικές, αισθητηριακές ή διανοητικές ικανότητες ή έλλειψη εμπειρίας και γνώσης, μόνο εάν τους έχουν δοθεί οδηγίες σχετικά με τη χρήση της συσκευής με ασφαλή τρόπο και εάν κατανοούν τους κινδύνους που εμπεριέχονται.

2. Ο καθαρισμός και η συντήρηση δεν πρέπει να γίνονται από παιδιά χωρίς επίβλεψη.

3. Κρατήστε τη συσκευή και το καλώδιό της μακριά από παιδιά.

4. Τα παιδιά πρέπει να επιβλέπονται, ώστε να μην παίζουν με τη συσκευή.

5. **⚠ ΠΡΟΕΙΔΟΠΟΙΗΣΗ:** Μην αφήνετε τη συσκευή να λειτουργεί

χωρίς επίβλεψη. Εάν αποχωρήσετε από το δωμάτιο, αποσυνδέετε πάντα τη συσκευή από την τροφοδοσία.

6. Αυτή η συσκευή προορίζεται για χρήση σε οικιακές και παρόμοιες εφαρμογές όπως: χώρους κουζίνας προσωπικού σε καταστήματα, γραφεία και άλλους χώρους εργασίας, αγροικίες, από πελάτες σε ξενοδοχεία, μοτέλ και άλλα περιβάλλοντα κατοικιών, όπως περιβάλλοντα Bed & breakfast.

7. Η συσκευή έχει σχεδιαστεί αποκλειστικά για οικιακή χρήση και για τον προβλεπόμενο σκοπό.

8. Μην χρησιμοποιείτε τη συσκευή σε εξωτερικούς χώρους.

9. Απαγορεύεται η χρήση εξαρτημάτων που δεν συνιστώνται από τον κατασκευαστή της συσκευής, καθώς μπορεί να προκληθεί πυρκαγιά, ηλεκτροπληξία ή τραυματισμός.

10. Βεβαιωθείτε ότι η τάση του δικτύου σας είναι η ίδια με την τάση που αναγράφεται στην ετικέτα χαρακτηριστικών της συσκευής.

11. Τοποθετείτε τη συσκευή επάνω σε σταθερή και επίπεδη επιφάνεια.

12. Η καφετιέρα δεν πρέπει να τοποθετείται μέσα σε ντουλάπι κατά τη χρήση της.

13. Μην τοποθετείτε τη συσκευή και το καλώδιο επάνω ή δίπλα σε θερμές επιφάνειες ή πηγές θερμότητας και αερίου.

14. Μην χρησιμοποιείτε ποτέ τη συσκευή σε δωμάτια με εκρηκτικό αέριο (π.χ. βενζίνη), εύφλεκτα αέρια και υλικά, σε δωμάτια που πραγματοποιείται εργασία με εύφλεκτα υλικά, υπάρχει διαρροή υγραερίου ή άλλου εύφλεκτου υλικού όπως βερνίκι ή κόλλα.

15. Βεβαιωθείτε ότι το καλώδιο ρεύματος είναι εύκολα προσβάσιμο ανά πάσα στιγμή.

16.  **ΠΡΟΕΙΔΟΠΟΙΗΣΗ:** Ορισμένα μέρη της συσκευής (π.χ. η θερμαινόμενη πλάκα) ζεσταίνονται πολύ κατά τη λειτουργία. Μην τα αγγίζετε με γυμνά χέρια. **Κίνδυνος εγκαυμάτων!**

17.  **ΠΡΟΣΟΧΗ:** Μην ανοίγετε το καπάκι της δεξαμενής νερού κατά τη διάρκεια της παρασκευής καφέ. **Κίνδυνος εγκαυμάτων!**

18. Δίνετε ιδιαίτερη προσοχή κατά το άδειασμα της δεξαμενής νερού

και κατά τον καθαρισμό της συσκευής.

19. Αποσυνδέετε πάντα τη συσκευή από την τροφοδοσία, όταν ολοκληρώνετε τη χρήση.

20. Για να απενεργοποιήσετε τη συσκευή, πιέστε το διακόπτη ενεργοποίησης / απενεργοποίησης και αφαιρέστε το φιν από την πρίζα. Τραβήξτε κρατώντας το φιν και όχι το καλώδιο.

21. Αφαιρέστε το φιν από την πρίζα πριν τον καθαρισμό ή όταν δεν χρησιμοποιείτε τη συσκευή. Αφήστε τη συσκευή να κρυώσει πλήρως πριν από την αποθήκευση, την προσθήκη / αφαίρεση εξαρτημάτων και πριν από τον καθαρισμό.

22. **⚠️ ΠΡΟΕΙΔΟΠΟΙΗΣΗ:** Μην βυθίζετε τη συσκευή, το καλώδιο ή το φιν σε νερό ή σε οποιοδήποτε άλλο υγρό. **Κίνδυνος πυρκαγιάς και ηλεκτροπληξίας!**

23. Μην αφήνετε τη συσκευή να λειτουργεί χωρίς νερό.

24. Μην αφήνετε ποτέ την κανάτα άδεια επάνω στη θερμαινόμενη πλάκα, για να αποφύγετε τον κίνδυνο ρωγμών.

25. Μην χρησιμοποιείτε τη συσκευή, εάν η κανάτα εμφανίσει σημάδια ρωγμής.

26. Ελέγχετε κατά διαστήματα το καλώδιο για τυχόν φθορές.

27. **⚠️ ΠΡΟΕΙΔΟΠΟΙΗΣΗ:** Μην χρησιμοποιείτε τη συσκευή, αν το καλώδιο έχει φθαρεί ή αν η συσκευή πέσει ή έχει υποστεί οποιαδήποτε ζημιά. Για να αποφύγετε κίνδυνο ηλεκτροπληξίας, μην επιχειρήσετε να επιδιορθώσετε τη συσκευή μόνοι σας. Επικοινωνήστε με έναν εξειδικευμένο τεχνικό / εξουσιοδοτημένο service για επισκευή.

27. **⚠️ ΠΡΟΕΙΔΟΠΟΙΗΣΗ:** Χρησιμοποιείτε μόνο γνήσια ανταλλακτικά. Η χρήση εξαρτημάτων που δεν συνιστώνται από τον κατασκευαστή της συσκευής μπορεί να προκαλέσει τραυματισμούς.

28. Μην αφήνετε το καλώδιο να έρχεται σε επαφή με το σώμα της συσκευής κατά τη διάρκεια λειτουργίας.

29. Μην αφήνετε το καλώδιο τροφοδοσίας να κρέμεται από την άκρη του τραπεζιού ή του πάγκου.

30. Για να εξασφαλίσετε την ασφάλεια των παιδιών, κρατήστε όλα τα υλικά συσκευασίας (πλαστικές σακούλες, κουτιά κ.λπ.) μακριά τους.

⚠ ΠΡΟΕΙΔΟΠΟΙΗΣΗ: Μην επιτρέπετε στα παιδιά να παίζουν με τα υλικά συσκευασίας. **Κίνδυνος ασφυξίας!**

ΠΡΟΕΠΙΣΚΟΠΗΣΗ ΣΥΣΚΕΥΗΣ

1. Διακόπτης ενεργοποίησης / απενεργοποίησης
2. Διακόπτης ρύθμισης θερμοκρασίας της θερμαινόμενης πλάκας (μισή ή πλήρης ένταση)
3. Καπάκι φίλτρου
4. Αποσπώμενη θήκη φίλτρου
5. Χωνί
6. Κανάτα
7. Δεξαμενή νερού
8. Καπάκι δεξαμενής νερού

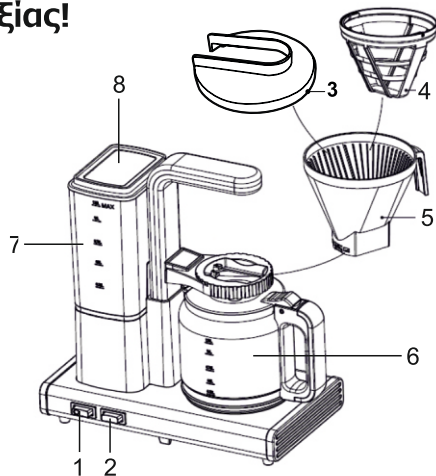

ΠΡΙΝ ΑΠΟ ΤΗΝ ΠΡΩΤΗ ΧΡΗΣΗ

1. Διαβάστε προσεκτικά όλες τις οδηγίες και φυλάξτε τις για μελλοντική αναφορά.
2. Αφαιρέστε όλα τα υλικά συσκευασίας και κρατήστε τα μακριά από παιδιά.
3. Αφαιρέστε τυχόν αυτοκόλλητα ή ετικέτες από τη συσκευή.
4. Αφού αποσυσκευάσετε τη συσκευή, ελέγξτε για πιθανές βλάβες. Σε περίπτωση βλάβης ή ορατού προβλήματος, μην χρησιμοποιήσετε τη συσκευή και απευθυνθείτε στο κατάστημα που το αγорάσατε.
5. Πριν χρησιμοποιήσετε την καφετιέρα για πρώτη φορά, πλύνετε την κανάτα, το καπάκι της κανάτας, το φίλτρο και τη θήκη του φίλτρου όπως αναφέρει η ενότητα “ΚΑΘΑΡΙΣΜΟΣ ΚΑΙ ΣΥΝΤΗΡΗΣΗ”.
6. Σκουπίστε το εσωτερικό και το εξωτερικό τμήμα της συσκευής με ένα μαλακό νωπό πανί και στη συνέχεια στεγνώστε τα με ένα στεγνό πανί ή χαρτί κουζίνας.
7. Βεβαιωθείτε ότι η θήκη φίλτρου, το φίλτρο και η κανάτα έχουν τοποθετηθεί σωστά στη θέση τους.
8. Γεμίστε τη δεξαμενή με καθαρό νερό μέχρι το μέγιστο επίπεδο και θέστε τη συσκευή σε λειτουργία αρκετές φορές χωρίς καφέ. Στη συνέχεια, αδειάστε το νερό.

⚠ ΠΡΟΣΟΧΗ: Μην καταναλώσετε αυτό το νερό!

⚠ ΠΡΟΣΟΧΗ: Μην βυθίζετε και μην ρίχνετε νερό απευθείας στη συσκευή.

ΛΕΙΤΟΥΡΓΙΑ ΤΗΣ ΣΥΣΚΕΥΗΣ

ΠΑΡΑΣΚΕΥΗ ΚΑΦΕ

1. Ανοίξτε το καπάκι και γεμίστε το δοχείο νερού με καθαρό φρέσκο νερό. Η στάθμη του νερού δεν πρέπει να υπερβαίνει το μέγιστο επίπεδο που υποδεικνύεται στην εξωτερική ένδειξη στάθμης νερού.
2. Τοποθετήστε το στήριγμα του φίλτρου υπό γωνία πάνω στο δακτύλιο στήριξης, έτσι ώστε οι προεξοχές να εφαρμόζουν στις οπές του δακτυλίου στήριξης.

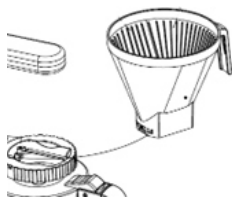

3. Τοποθετήστε ένα χάρτινο φίλτρο μίας χρήσης (δεν συμπεριλαμβάνεται) στο εσωτερικό του φίλτρου και προσθέστε τον καφέ μέσα στο φίλτρο καφέ χρησιμοποιώντας τον συμπεριλαμβανόμενο δοσομετρητή. Συνήθως για 3 φλιτζάνια καφέ χρειάζεται μια δόση / κουταλιά καφέ, αλλά μπορείτε να το προσαρμόσετε ανάλογα με τις προτιμήσεις σας. Στη συνέχεια, κλείστε το καπάκι.

4. Τοποθετήστε την κανάτα στη θερμαινόμενη πλάκα.

5. Συνδέστε το φινς στην πρίζα.

6. Ρυθμίστε την επιθυμητή θερμοκρασία της πλάκας για να διατηρήσετε τον καφέ μέσα στην κανάτα ζεστό, χρησιμοποιώντας τον διακόπτη ρύθμισης θερμοκρασίας της θερμαινόμενης πλάκας. Με τον διακόπτη επιλογής θερμοκρασίας, μπορείτε να επιλέξετε μεταξύ δύο επιπέδων θερμοκρασίας: «μισή» (μέτρια θερμοκρασία διατήρησης του καφέ) ή «πλήρης» (υψηλή θερμοκρασία διατήρησης του καφέ).

7. Πιέστε τον διακόπτη ενεργοποίησης/ απενεργοποίησης προς την πλευρά του «I» και η ενδεικτική λυχνία θα ανάψει. Η συσκευή θα αρχίσει να λειτουργεί. Όταν η παραγωγή του καφέ ολοκληρωθεί και η δεξαμενή νερού αδειάσει, η συσκευή θα παραμείνει σε λειτουργία και η θερμαινόμενη πλάκα θα παραμείνει ζεστή για 40 λεπτά. Στη συνέχεια, η συσκευή θα απενεργοποιηθεί αυτόματα και η ενδεικτική λυχνία θα σβήσει.

I ΣΗΜΕΙΩΣΕΙΣ:

- Η διαδικασία παρασκευής μπορεί να διακοπεί ανά πάσα στιγμή πιέζοντας τον διακόπτη ενεργοποίησης / απενεργοποίησης. Η συσκευή θα συνεχίσει την παρασκευή, μόλις πιέσετε ξανά τον διακόπτη.

- Μπορείτε να αφαιρέσετε την κανάτα για να σερβίρετε ανά πάσα στιγμή. Η συσκευή δεν θα στάζει χάρη στη λειτουργία anti-drip. Για να αποφύγετε τον κίνδυνο υπερχειλίσσης στη θήκη φίλτρου κατά τη διάρκεια της διαδικασίας παρασκευής, μην αφήνετε την κανάτα έξω από την καφετιέρα για περισσότερο από 30 δευτερόλεπτα.

8. Όταν τελειώσει η διαδικασία παρασκευής, θα εξακολουθήσουν να υπάρχουν καυτά υπολείμματα καφέ μέσα στο φίλτρο. Περιμένετε λίγα λεπτά να στάξουν μέσα στην κανάτα. Αφαιρέστε την κανάτα για να σερβίρετε όταν ολοκληρωθεί το στράγγισμα.

I ΣΗΜΕΙΩΣΕΙΣ:

- Δώστε ιδιαίτερη προσοχή όταν σερβίρετε τον καφέ από την κανάτα. Η θερμοκρασία του είναι πολύ υψηλή και υπάρχει κίνδυνος εγκαύματος.

- Κατά την έκχυση του καφέ, βεβαιωθείτε ότι δεν κρατάτε τη γυάλινη κανάτα σε γωνία μεγαλύτερη των 45 μοιρών σε σχέση με την κατακόρυφη. Πρέπει να ρίχνετε τον καφέ αργά μέχρι να αδειάσει η κανάτα. Αν η έκχυση γίνει πολύ γρήγορα, ο καφές μπορεί να εκτοξευθεί προς την εσωτερική πλευρά του καπακιού και να χυθεί έξω από την κανάτα, κάτι που μπορεί να προκαλέσει εγκαύματα.

9. Πάντοτε απενεργοποιείτε και αποσυνδέετε τη συσκευή από την παροχή ρεύματος, όταν δεν τη χρησιμοποιείτε.

ΑΦΑΛΑΤΩΣΗ

Για να διατηρήσετε την αποτελεσματική λειτουργία της καφετιέρας, θα πρέπει να την καθαρίζετε από άλατα τακτικά ανάλογα με την ποιότητα του νερού και τη συχνότητα χρήσης. Ακολουθήστε την παρακάτω διαδικασία, για να αφαλατώσετε την καφετιέρα σας:

1. Ανοίξτε το καπάκι της δεξαμενής νερού και προσθέστε νερό και ξύδι (ή ειδικό υγρό αφαλάτωσης οικιακής χρήσης) σε αναλογία 4:1. Για περισσότερες λεπτομέρειες, παρακαλούμε ανατρέξτε στις οδηγίες που παρέχονται με το υγρό αφαλάτωσης σας.

2. Τοποθετήστε την κανάτα σωστά στη θερμαινόμενη πλάκα.

3. Βεβαιωθείτε ότι δεν υπάρχουν υπολείμματα καφέ και ότι το χωνί είναι σωστά τοποθετημένο.

4. Πατήστε το διακόπτη ενεργοποίησης μία φορά και η ενδεικτική λυχνία θα ανάψει. Μετά από λίγο, το διάλυμα θα αρχίσει να τρέχει στην κανάτα.

5. Όταν παραχθεί ποσότητα ίση με μία κούπα από το διάλυμα νερού-ξυδιού, απενεργοποιήστε τη συσκευή.
6. Αφήστε το διάλυμα μέσα στη συσκευή για 15 λεπτά και επαναλάβετε τα βήματα 4-6.
7. Επαναλαμβάνετε τη διαδικασία, μέχρι να αδειάσει τελείως η δεξαμενή νερού.
8. Λειτουργήστε τη συσκευή με καθαρό νερό για τουλάχιστον 3 φορές ακόμα, για να ξεπλύνετε τυχόν υπολείμματα.
9. Αφήστε την καφετιέρα να κρυώσει εντελώς και καθαρίστε την όπως αναφέρεται στην ενότητα “ΚΑΘΑΡΙΣΜΟΣ ΚΑΙ ΣΥΝΤΗΡΗΣΗ”.

ΚΑΘΑΡΙΣΜΟΣ ΚΑΙ ΣΥΝΤΗΡΗΣΗ

Δ ΠΡΟΣΟΧΗ: Βεβαιωθείτε ότι έχετε αποσυνδέσει τη συσκευή και την έχετε αφήσει να κρυώσει καλά μετά από κάθε χρήση και πριν από τον καθαρισμό. Για την προστασία από ηλεκτροπληξία, μην βυθίζετε το καλώδιο, το φις ή τη συσκευή σε νερό ή άλλα υγρά. Μετά από κάθε χρήση, βεβαιωθείτε πάντοτε ότι το φις έχει αφαιρεθεί από την πρίζα.

1. Καθαρίστε όλα τα εξαρτήματα μετά από κάθε χρήση με ζεστό νερό και απορρυπαντικό.
2. Ξεπλύνετε καλά τη θήκη του φίλτρου και το χωνί με καθαρό νερό στο χέρι. Μην το τοποθετείτε στο πλυντήριο πιάτων.
3. Σκουπίστε το περίβλημα της συσκευής με ένα μαλακό, βρεγμένο πανί, για να αφαιρέσετε τυχόν λεκέδες.
4. Σταγόνες νερού μπορεί να συσσωρευτούν στην περιοχή στη θήκη του φίλτρου και να στάξουν στη βάση της συσκευής κατά τη διάρκεια της παρασκευής. Σκουπίστε την περιοχή με ένα καθαρό, στεγνό πανί μετά από κάθε χρήση της καφετιέρας.
5. Χρησιμοποιήστε ένα ελαφρώς βρεγμένο πανί για να σκουπίσετε τη θερμαινόμενη πλάκα. Μην χρησιμοποιείτε ποτέ λειαντικά καθαριστικά για τον καθαρισμό της.
6. Επανατοποθετήστε όλα τα εξαρτήματα, ώστε η καφετιέρα να είναι έτοιμη για την επόμενη χρήση.

ΑΠΟΘΗΚΕΥΣΗ

1. Πριν την αποθήκευση της συσκευής, αποσυνδέετε πάντα το καλώδιο από την τροφοδοσία.
2. Βεβαιωθείτε ότι η συσκευή είναι κρύα και στεγνή πριν την αποθήκευση.
3. Αποθηκεύετε πάντα τη συσκευή μακριά από παιδιά.
4. Αποθηκεύετε πάντα τη συσκευή σε ασφαλές και καθαρό μέρος. Για την καλύτερη προστασία της συσκευής, αποθηκεύστε τη μέσα στην αρχική της συσκευασία.



ΑΠΟΡΡΙΨΗ ΣΥΣΚΕΥΗΣ ΚΑΙ ΕΞΑΡΤΗΜΑΤΩΝ

Αυτό το σήμα που εμφανίζεται επάνω στο προϊόν, στα εξαρτήματά του ή στα εγχειρίδια που το συνοδεύουν, υποδεικνύει ότι το προϊόν και τα ηλεκτρονικά του εξαρτήματα δεν θα πρέπει να απορρίπτονται μαζί με τα υπόλοιπα οικιακά απορρίμματα.

Προκειμένου να αποφευχθούν ενδεχόμενες βλαβερές συνέπειες στο περιβάλλον ή την υγεία εξαιτίας της ανεξέλεγκτης διάθεσης απορριμμάτων, σας παρακαλούμε να διαχωρίσετε αυτά τα προϊόντα από άλλους τύπους απορριμμάτων και να τα ανακυκλώσετε.

Οι οικιακοί χρήστες θα πρέπει να έλθουν σε επικοινωνία είτε με το κατάστημα απ' όπου αγόρασαν αυτό το προϊόν, είτε με τις κατά τόπους υπηρεσίες, προκειμένου να πληροφορηθούν τις λεπτομέρειες σχετικά με τον τόπο και τον τρόπο με τον οποίο μπορούν να δώσουν αυτά τα προϊόντα για ασφαλή προς το περιβάλλον ανακύκλωση.

PLEASE READ AND SAVE THESE IMPORTANT SAFETY INSTRUCTIONS.



Read the operating instructions carefully before putting the product into operation and keep the instructions, the receipt and, if possible, the box with the internal packing. If you give this product to other people, please also pass on the operating instructions.

USER MANUAL SYMBOLS

Important information for your safety is specially marked. It is essential to comply with these instructions in order to avoid accidents and prevent damage to the machine:

⚠ WARNING: This sign warns you of dangers to your health and indicates possible injury risks.

⚠ CAUTION: This sign refers to possible hazards to the machine or other objects.

i NOTE: This sign highlights tips and information.

SAFETY INSTRUCTIONS

1. This appliance may be used by children from the age of 8 years and over and by persons with limited physical, sensory or mental abilities or by persons without experience and knowledge, provided that they use it under supervision or have been instructed concerning the use of the appliance in a safe way and understand the risks involved.
2. Cleaning and maintenance should not be done by children without supervision.
3. Do not let children play with the appliance.
4. Keep the appliance and its cord out of the reach of children.
5. **⚠ WARNING:** Do not operate the appliance without supervision. If you should leave the workplace, always unplug the appliance.
6. This appliance is intended for use in domestic and similar

applications such as: staff kitchen areas in shops, offices and other workplaces, farmhouses, by customers in hotels, motels and other residential environments such as Bed & Breakfast environments.

7. The appliance is designed exclusively for domestic use and for its intended purpose. Use the appliance and its accessories only for the purposes described in the manual.

8. Do not use the appliance outdoors.

9. The use of accessories not recommended by the appliance manufacturer is prohibited, as fire, electric shock or injury may result.

10. Make sure that the voltage indicated on the appliance rating label corresponds to the voltage in the mains.

11. Always place and use the appliance on a dry, stable, flat and horizontal surface.

12.  **CAUTION:** Do not place the appliance and cord on or near hot / flammable gas, electric burner or heated oven.

13. Never use the appliance in rooms with explosive gas (e.g., gasoline), flammable gases and materials, in rooms where work is carried out with flammable materials, there is a leak of gas or other flammable materials such as varnish or glue.

14. Make sure the power cord is always easily accessible.

15.  **WARNING:** Some parts of the appliance become very hot during operation. Never touch them with bare hands. **Risk of burns!**

16.  **CAUTION:** Do not open the lid of the water reservoir during coffee preparation. **Risk of burns!**

17. Pay particular attention when emptying the water reservoir and when cleaning the appliance.

18. Always unplug the appliance after usage.

19. To turn off the appliance, press the on / off switch and remove the plug from the outlet. Pull by holding the plug, not the cable.

20. Remove the plug from the outlet before cleaning or when not in use. Allow the appliance to cool completely before storing, adding/removing parts and before cleaning.

21.  **WARNING:** Do not submerge the appliance, cord or plug in

water or any other liquid. **Risk of fire and electric shock!**

22. Do not operate the appliance without water.

23. Never leave the jug empty on the hot plate to avoid the risk of cracks.

24. Do not use the appliance if the jug shows signs of cracking.

25. Periodically check the cable for damage.

26. Don't use the appliance if the jug shows signs of cracking.

⚠ WARNING: Do not operate the appliance with a damaged cord or if the appliance has been dropped or otherwise damaged. To avoid the risk of an electric shock, do not attempt to repair the appliance yourself. Bring it to the authorized service station for repair. Use only the original spare parts.

27. To avoid the risk of electric shock, do not attempt to repair the appliance yourself. Contact a qualified technician / authorized service for repair.

28. Do not let the cable to come into contact with the appliance while operating.

29. Do not let the power cord hang off the edge of a table or bench, or come into contact with hot surfaces.

30. To ensure the safety of children, keep all packaging materials (plastic bags, boxes, etc.) away from them.

⚠ WARNING: Do not allow children to play with the packaging materials (plastic bags, boxes, etc.). **Risk of suffocation!**

DEVICE OVERVIEW

1. ON/OFF switch
2. Hot plate intensity selector switch (half or full power)
3. Filter lid
4. Detachable coffee filter
5. Detachable filter holder
6. Jug
7. Water reservoir
8. Water reservoir lid

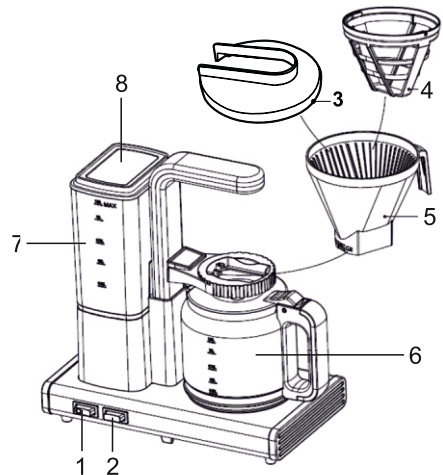

BEFORE FIRST USE

1. Read all instructions carefully and keep them for future reference.
2. Remove all packaging materials and keep out of reach of children.
3. Remove any stickers or labels from the appliance.
4. After unpacking the appliance, check for possible damage. In case of damage or any visible problem, do not use the appliance and contact the store where you bought it.
5. Before using the coffee maker for the first time, clean the jug, the lid of the jug, the coffee filter and the filter holder as mentioned in the "CLEANING AND MAINTENANCE" section.
6. Wipe the inside and outside of the appliance with a soft damp cloth, then dry with a dry cloth or kitchen paper.
7. Make sure the filter holder, coffee filter and jug are properly installed.
8. Add clean water to the water reservoir up to the upper level and let the appliance operate for some time without coffee. Then throw away the water.

 **CAUTION:** Do not drink this water!

 **CAUTION:** Do not submerge or pour water directly into the appliance.

OPERATION OF THE APPLIANCE

BREWING COFFEE

1. Open the lid and fill the water reservoir with clean fresh water. The water level must not exceed the maximum level indicated on the external water level indicator.
2. Place the filter holder at an angle onto the support ring, so that the protrusions fit into the holes of the support ring, as shown in the picture.
3. Place one disposable paper filter (not included) inside the filter and add coffee inside the coffee filter using the coffee spoon included with the appliance. Usually, 3 cups of coffee require a dose / spoonful of coffee, but you can adjust it according to your preferences. Then, close the lid.
4. Place the jug on the hot plate.
5. Connect the plug to the outlet.
6. Set the desired temperature of the hot plate to keep the coffee in the carafe warm by using the hot plate intensity selector switch. With the temperature selection switch, you can choose between two temperature levels: "half" (moderate coffee warming temperature) or "full" (high coffee warming temperature).
7. Press the on/off switch towards the "I" position and the indicator light will turn on. The appliance will start operating. Once the coffee brewing is complete and the water reservoir is empty, the appliance will remain on and the hot plate will remain warm for 40 minutes. After that, the appliance will automatically switch off and the indicator light will turn off.

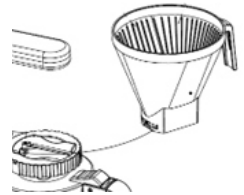

NOTES:

- The brewing process can be interrupted at any time by pressing the on/off switch. The appliance will resume brewing once you press the switch again.
 - You can remove the jug to serve at any time. The appliance will stop dripping automatically due to the anti-drip function. To avoid the risk of coffee overflowing into the filter holder during the brewing process, do not leave the jug outside the coffee maker for more than 30 seconds.
8. When the brewing process is finished, there will still be hot coffee residue inside the filter. Wait a few minutes for it to drip into the jug. Remove the jug to serve when the straining is complete.

NOTES:

- Take extra care when serving the coffee from the jug. Its temperature is very high and there is risk of burns.
 - When pouring the coffee, make sure not to tilt the glass carafe more than 45 degrees from the vertical. Pour the coffee slowly until the jug is empty. If the coffee is poured too quickly, it may splash against the inside of the lid and spill out of the jug, which could cause burns.
9. Always turn off and unplug the appliance from the power supply when not in use.

DESCALING THE COFFEE MAKER

To maintain the efficient operation of the coffee machine, you should descale it regularly depending on the quality of water and the frequency of use. Follow the procedure below to descale your coffee machine:

1. Open the lid of the water reservoir and add water and vinegar (or any other household descaler) in a 4:1 ratio. For more details, please refer to the instructions provided with your descaler.
2. Place the jug correctly on the hot plate.
3. Make sure there are no coffee residues and that the filter holder is properly placed.
4. Press the power switch once and the indicator light will turn on. After a while, the mixture will start to pour into the jug.
5. When a quantity equal to one cup of the water-vinegar solution has been produced, turn off the appliance.
6. Leave the mixture inside the appliance for 15 minutes and repeat steps 4-6.
7. Repeat the process until the water tank is completely empty.
8. Operate the appliance using clean water for at least 3 more times to wash off any residue.
9. Allow the coffee maker to cool down completely and clean it as described in the "CLEANING AND MAINTENANCE" section.

CLEANING AND MAINTENANCE

 **CAUTION:** Be sure to unplug the appliance and allow it to cool thoroughly after each use and before cleaning. To protect against electric shock, do not immerse the cord, plug or appliance in water or other liquids. After each use, always make sure the plug is removed from the socket.

1. Clean all parts after each use with warm water and dish detergent.
2. The removable coffee filter and the filter holder must be hand washed. Do not put them in the dishwasher.
3. Wipe the exterior of the appliance with a soft, damp cloth to remove any stains.
4. Water droplets may accumulate in the area in the filter holder and drip onto the hot plate during brewing. Wipe the area with a clean, dry cloth after each use of the coffee maker.
5. Use a slightly damp cloth to wipe the hot plate. Never use abrasive cleaners to clean it.
6. Place all parts in place so that the coffee maker is ready for the next use.

STORAGE

1. Always unplug the power cord before storing the appliance.
2. Make sure the appliance is cold and dry before storing.
3. Always store the appliance out of the reach of children.
4. Always store the appliance in a safe and clean place. To best protect the appliance, store it in its original packaging.



DISPOSAL OF APPLIANCE AND ACCESSORIES

This symbol appearing on the product, its accessories or accompanying manuals indicates that the product and its electronic accessories should not be disposed of with other household trash.

In order to avoid possible harmful effects on the environment or health due to uncontrolled waste disposal, please separate these products from other types of waste and recycle them.

Household users should contact either the store where they purchased this product or their local services for details of where and how they can return these products for environmentally safe recycling.

Made in China  

